

Transparente Schutzscheiben aus PLEXIGLAS® , dem originalen Acrylglas von Röhm, sorgen für die nötige Distanz zwischen Kunden und Personal und sind optisch ansprechend:

- Infektionsschutz aus PLEXIGLAS® verbindet Sicherheit mit Ästhetik
- Schutz für verschiedene Anwendungsbereiche
- einfache Verarbeitung im Vergleich zu einem Hustenschutz aus Glas
- fest installierter oder mobiler Hustenschutz möglich
- hochwertiges Markenacrylglas direkt vom Hersteller

Für alle PLEXIGLAS® Varianten gilt:

- Extrem belastbar und bruchfest
- Erfüllt die gesetzlichen Infektionsschutz-Vorschriften
- Gesundheitlich unbedenklich und geruchsneutral
- Bei Bedarf zu 100 % recyclebar
- Schmutzabweisend und leicht zu reinigen

Die Gesundheit von Mitarbeitern und Kunden hat absolute Priorität. Wir helfen Ihnen dabei, die gesetzlichen Vorgaben zum Infektionsschutz umzusetzen.

Wir fertigen Ihnen Ihre individuelle Schutzscheibe nach Maß

Nachfolgende Modelle gelten lediglich als Beispiele.

Eine Auswahl
an Schutzscheiben
finden Sie auf
den nächsten Seiten



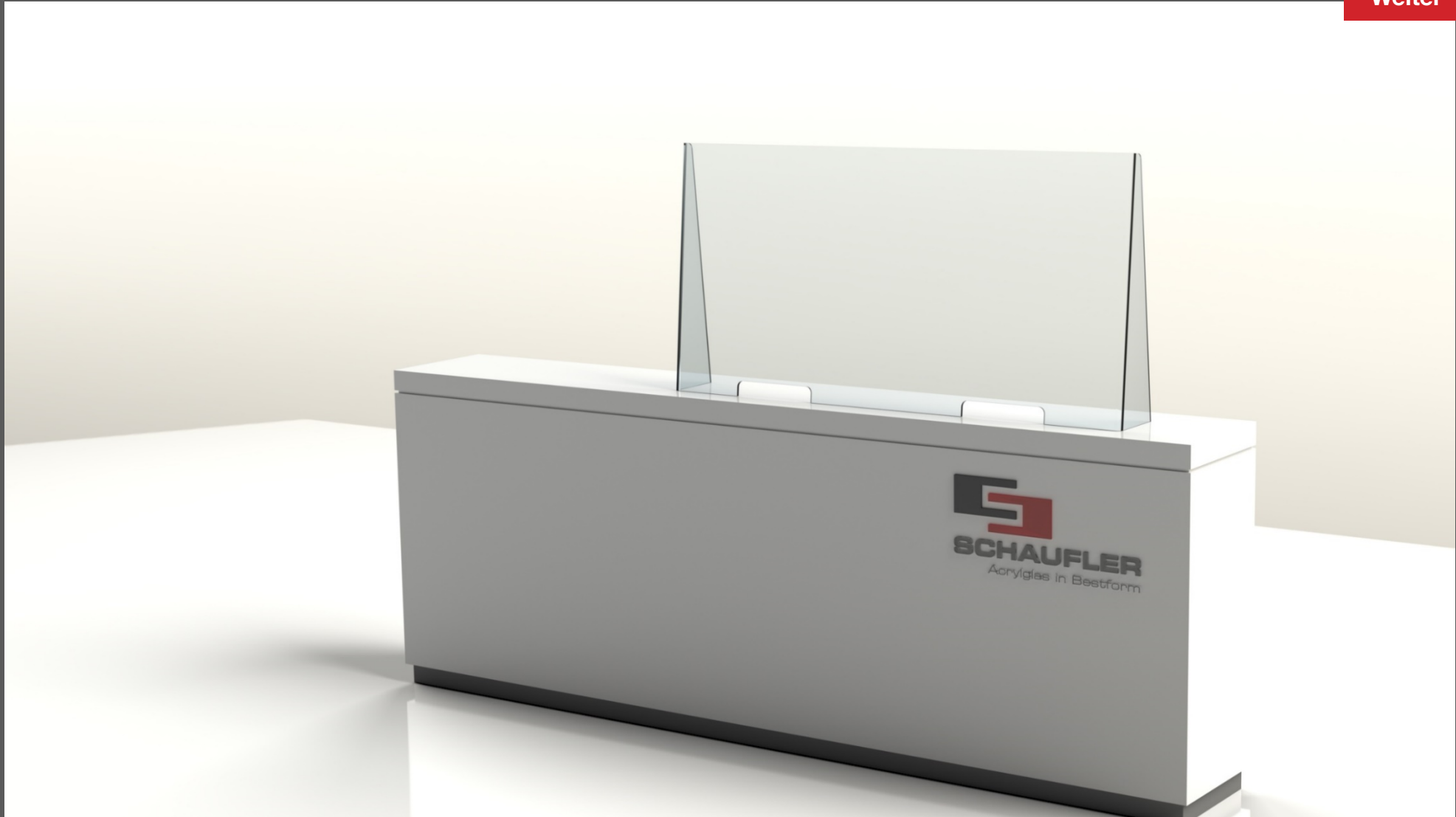

„Verkaufstheke lang“

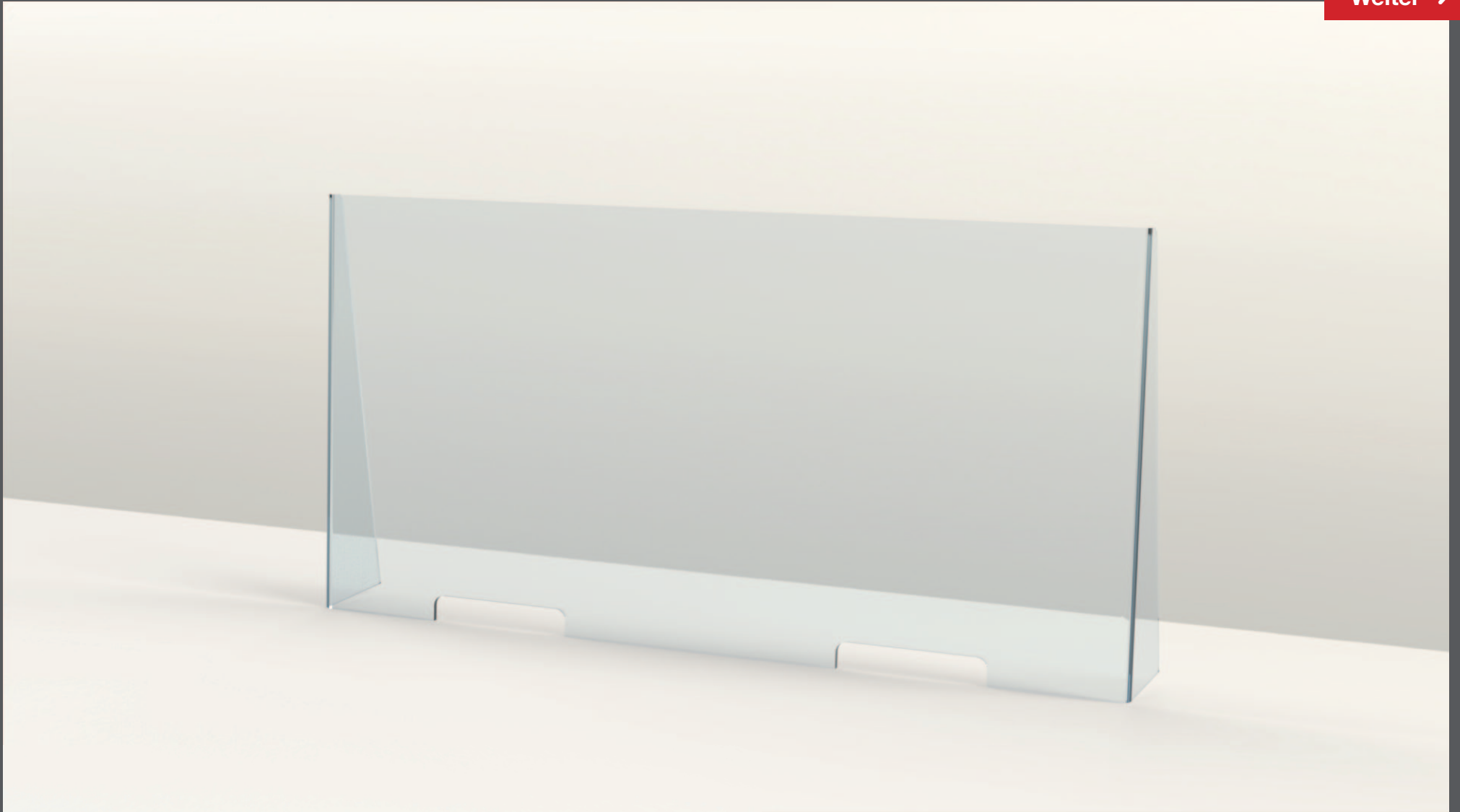

„Verkaufstheke lang“

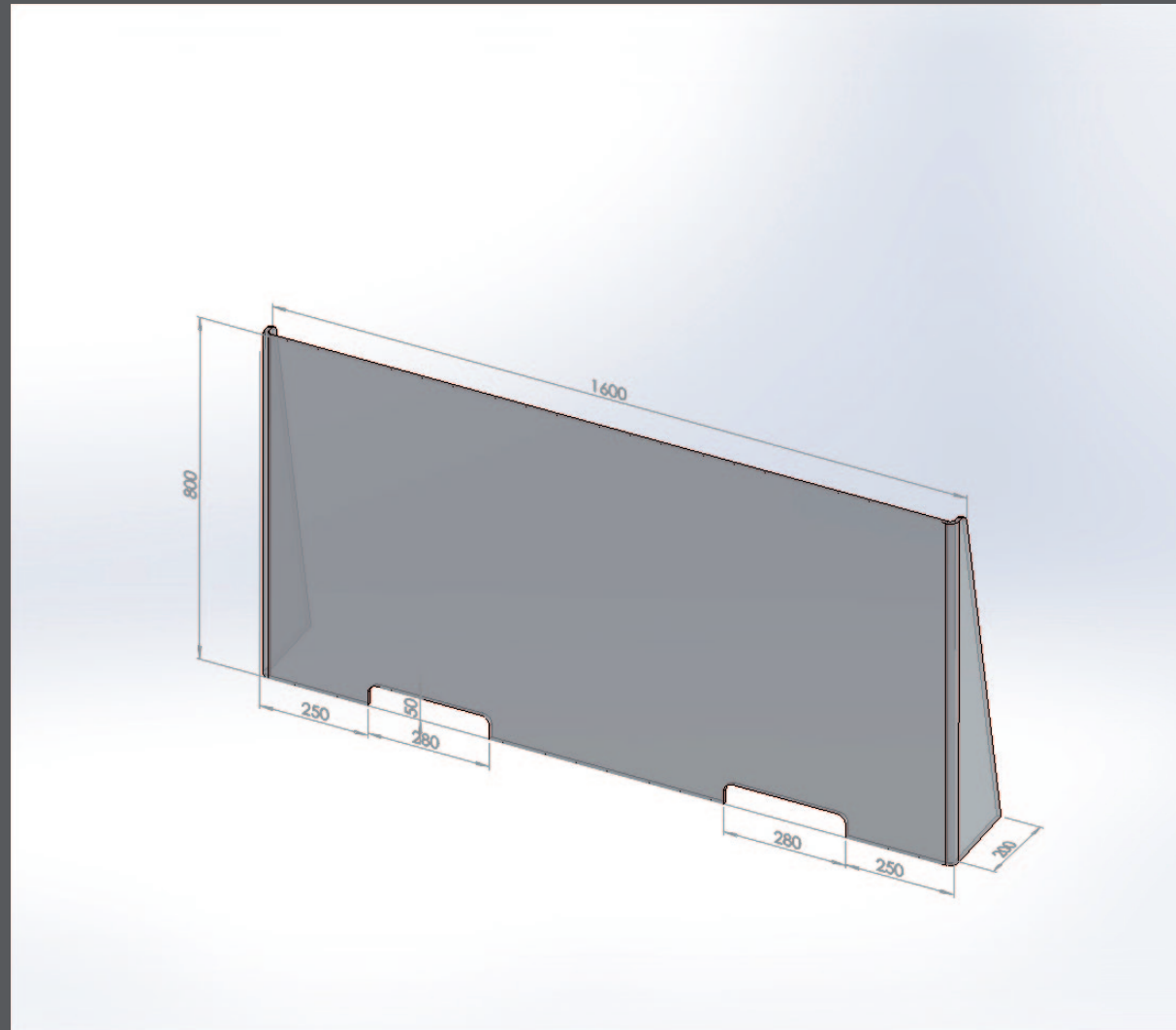

„Verkaufstheke lang“

Die Abmessungen der Schutzscheibe sind frei wählbar!

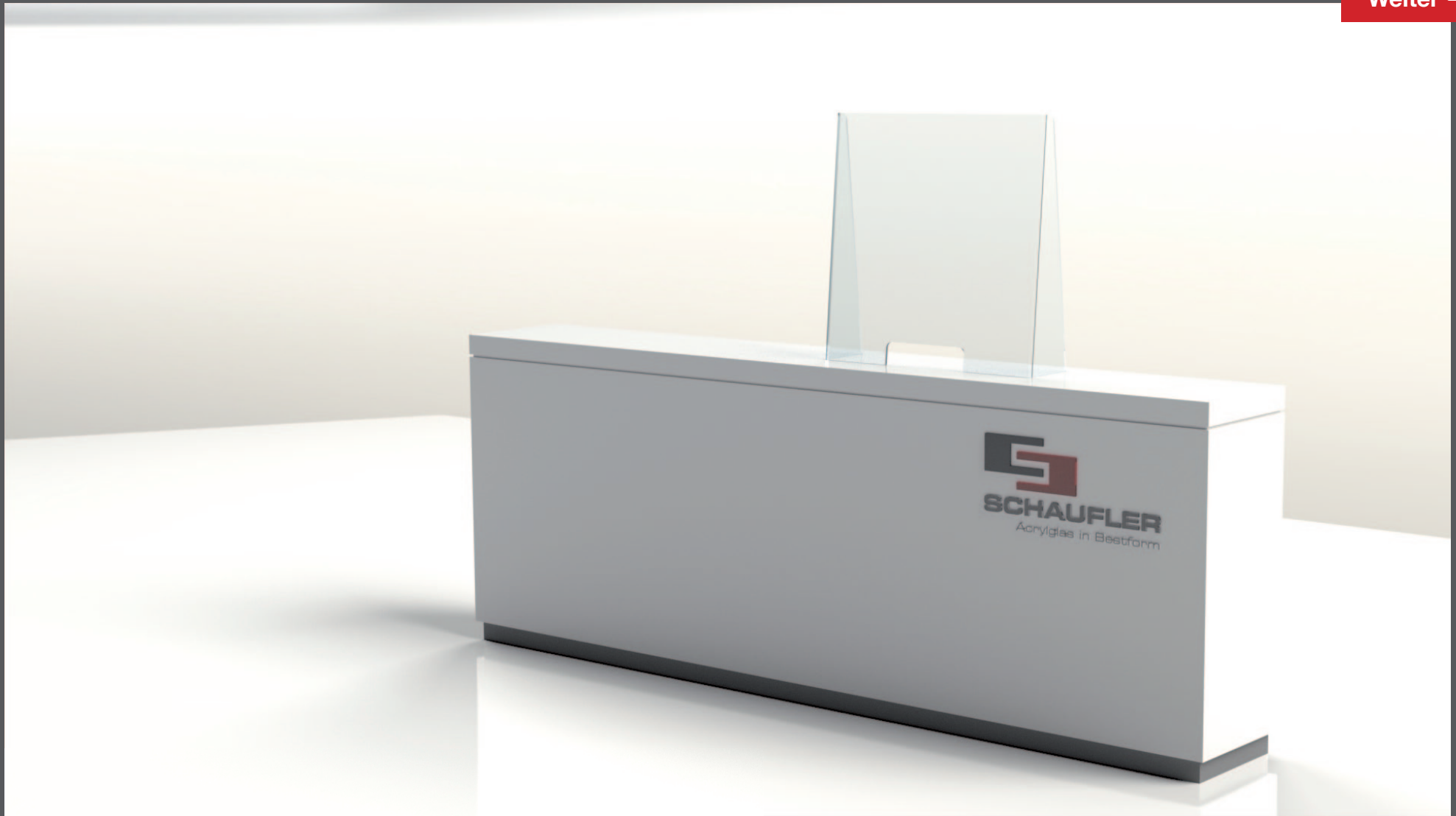

„Variante 1“

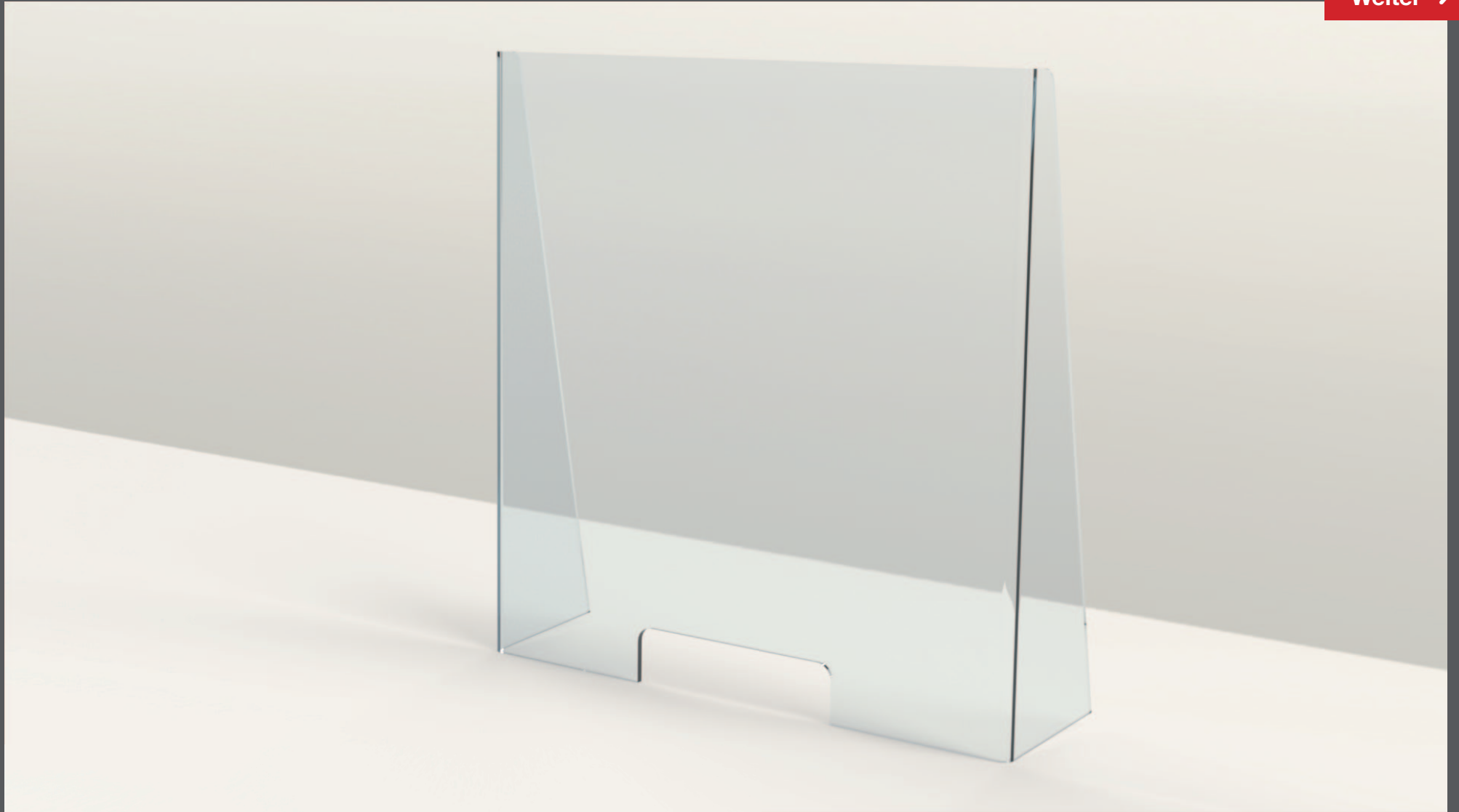

„Variante 1“

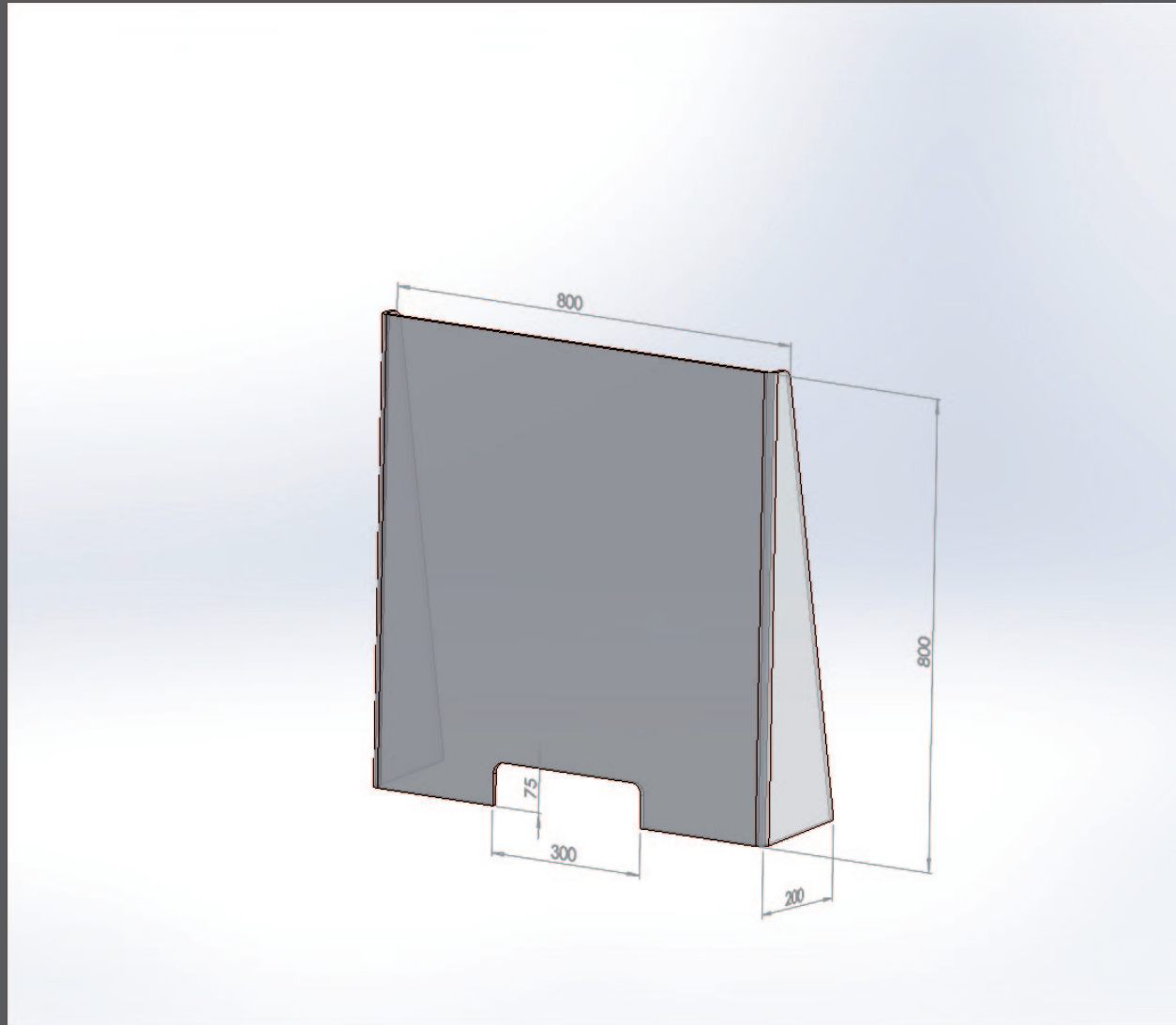

„Variante 1“

Die Abmessungen der Schutzscheibe sind frei wählbar!

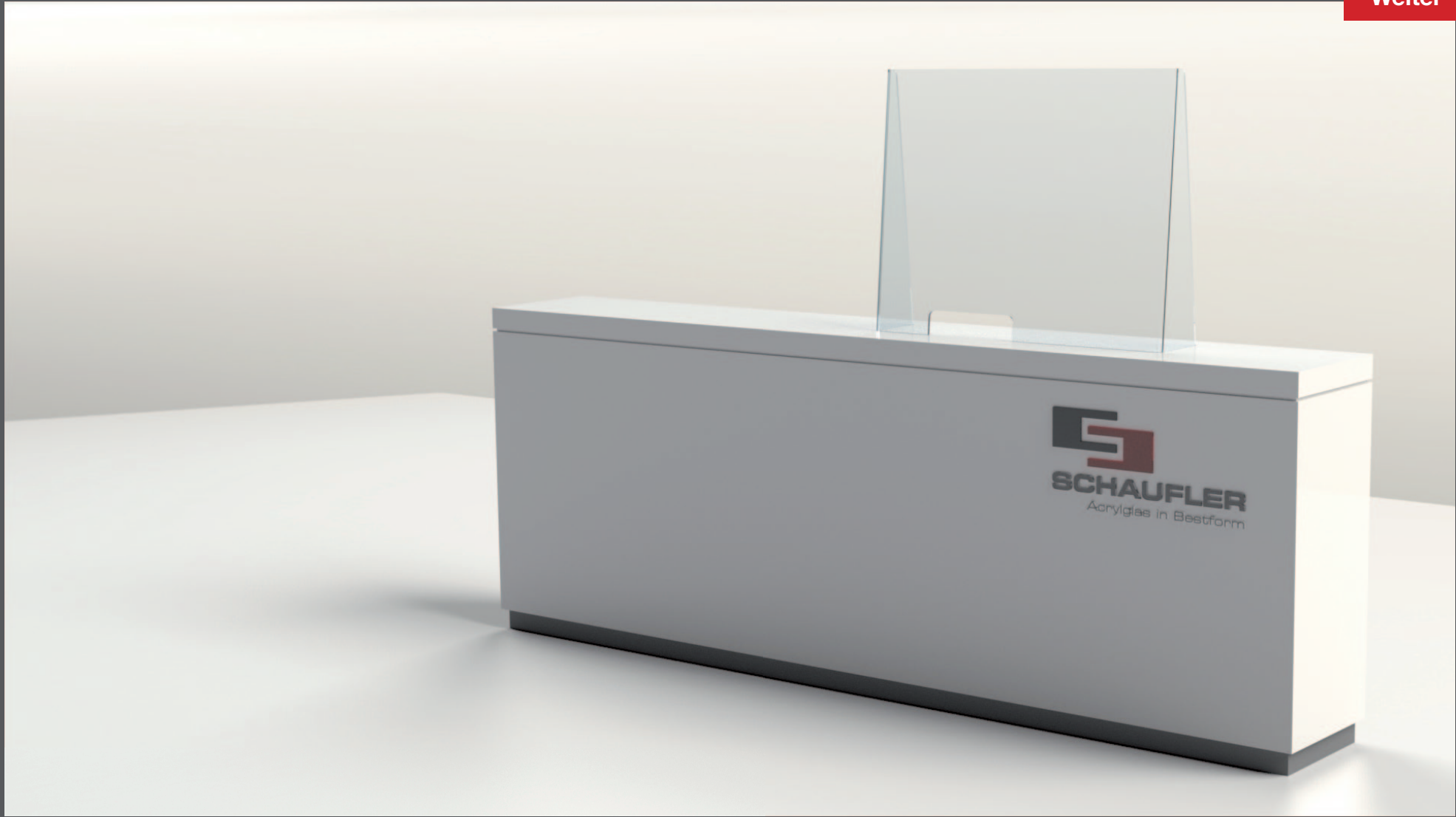

„Variante 2“



„Variante 2“

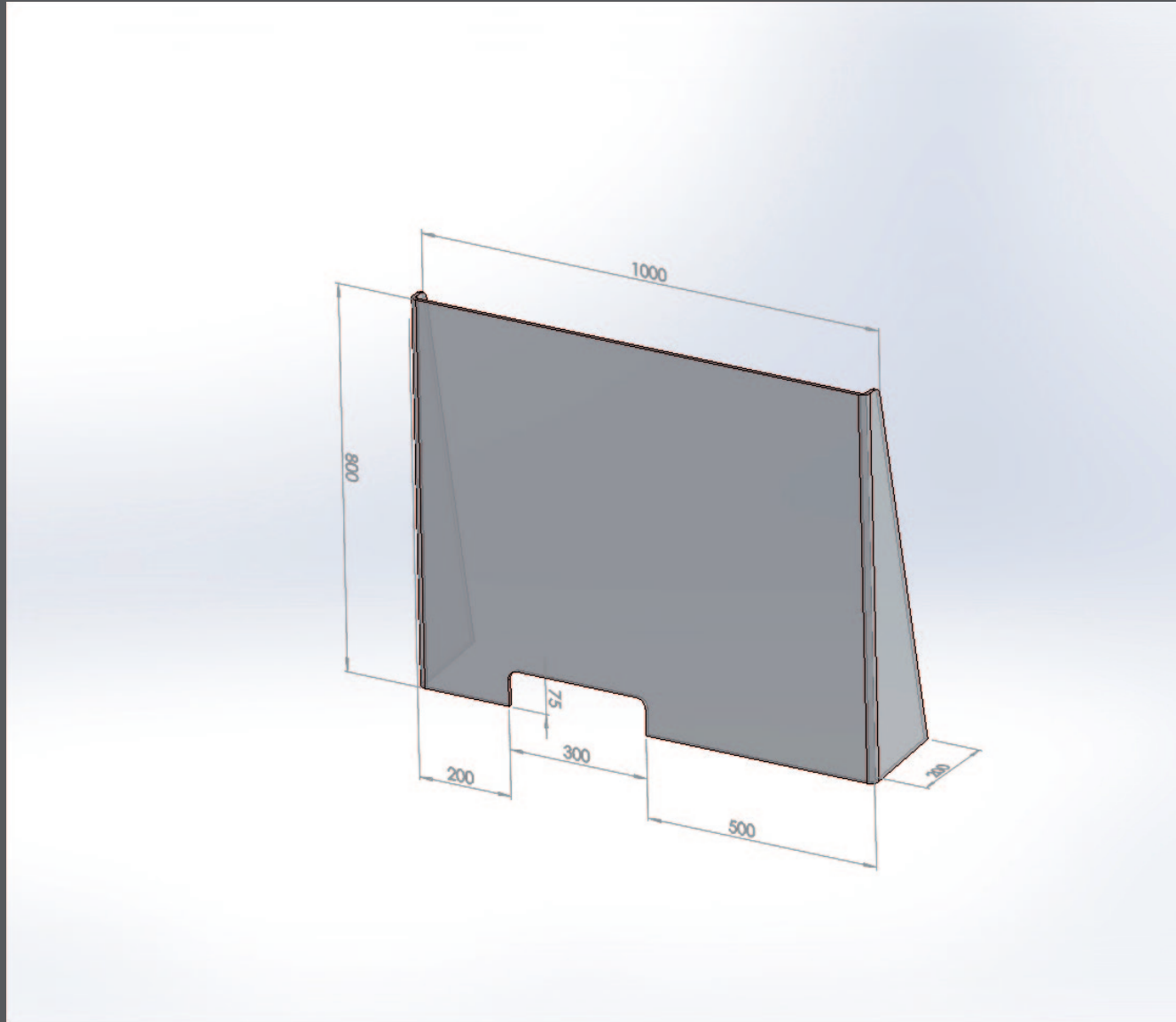

„Variante 2“

Die Abmessungen der Schutzscheibe sind frei wählbar!

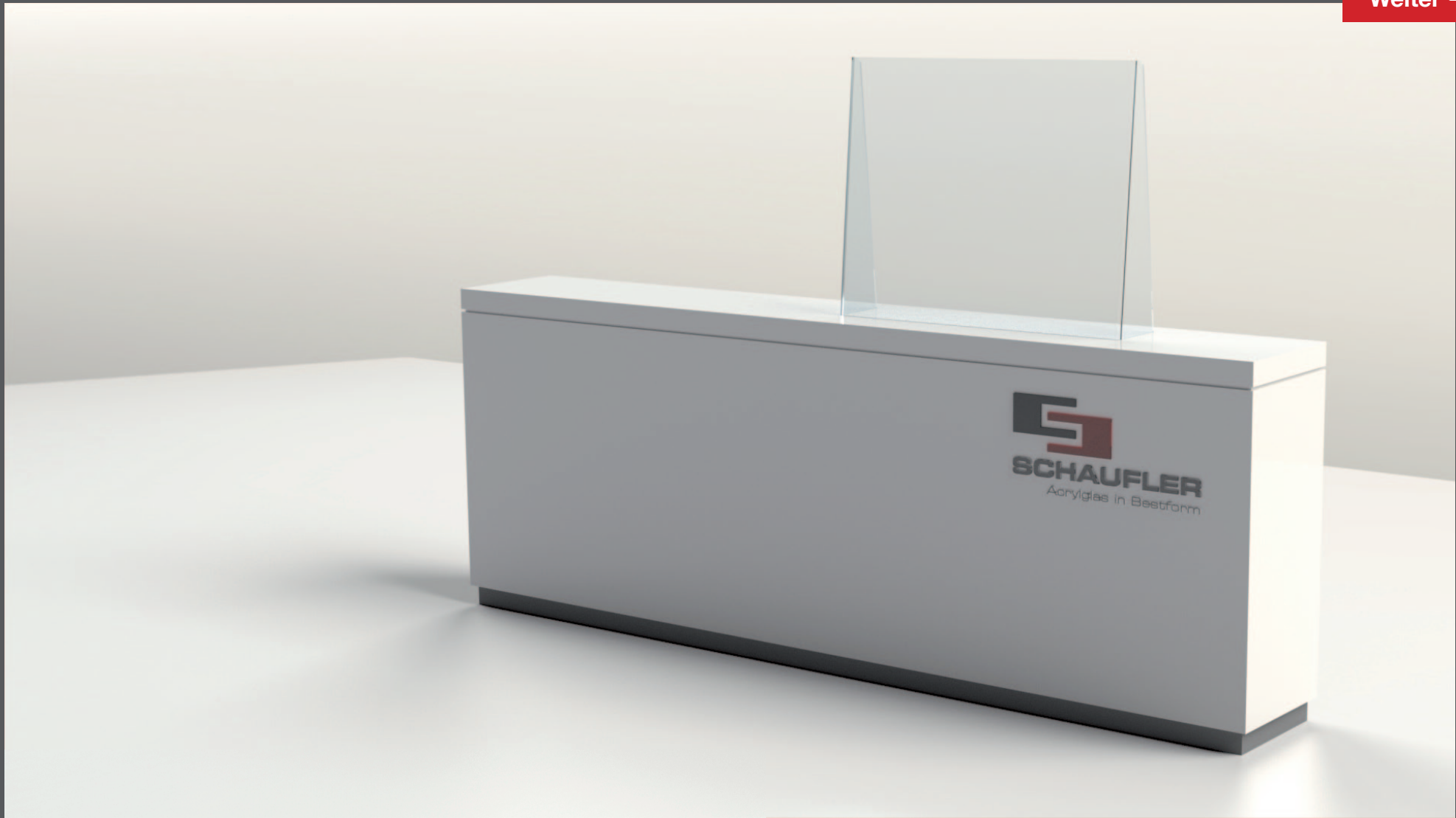

„Variante 3“

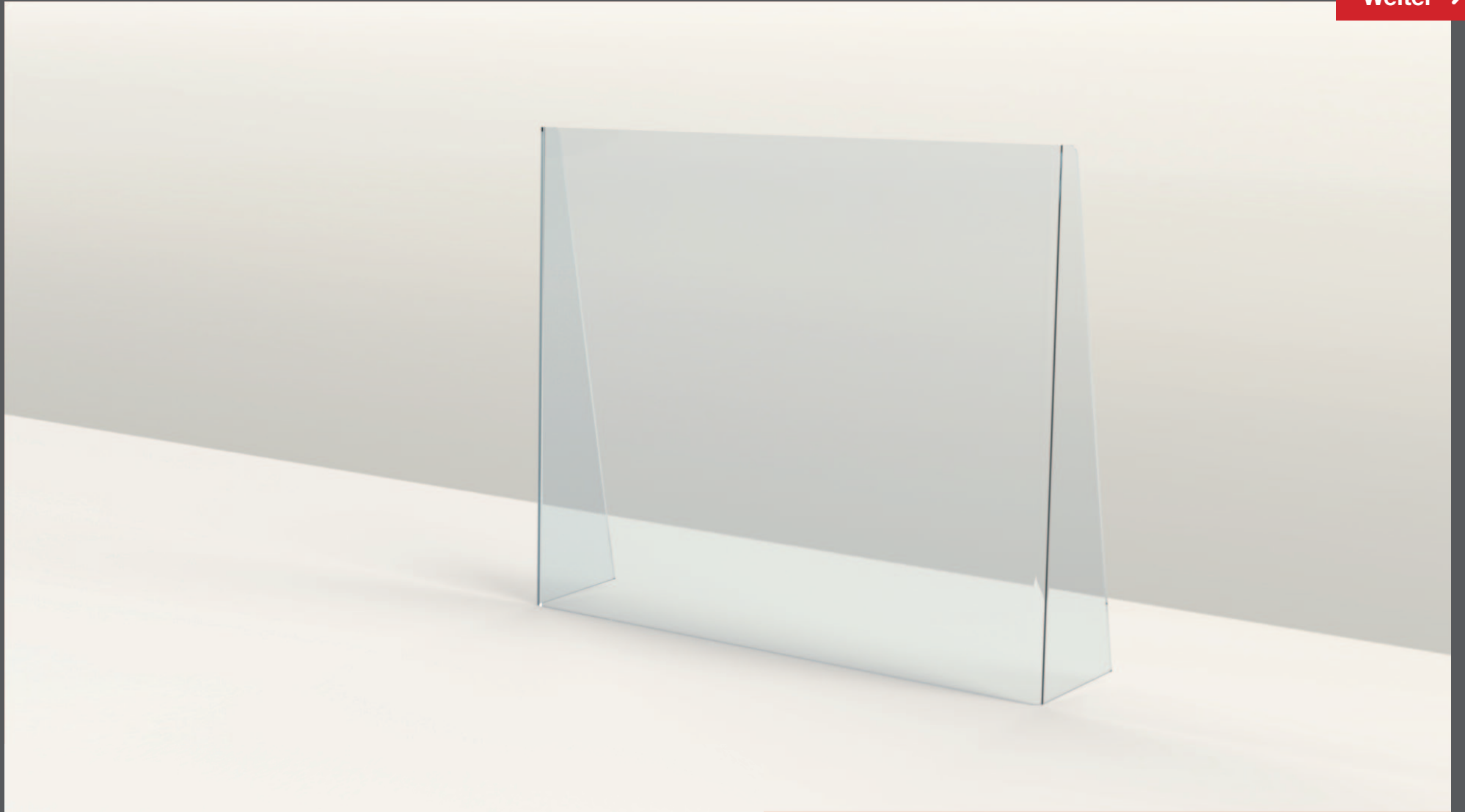

„Variante 3“

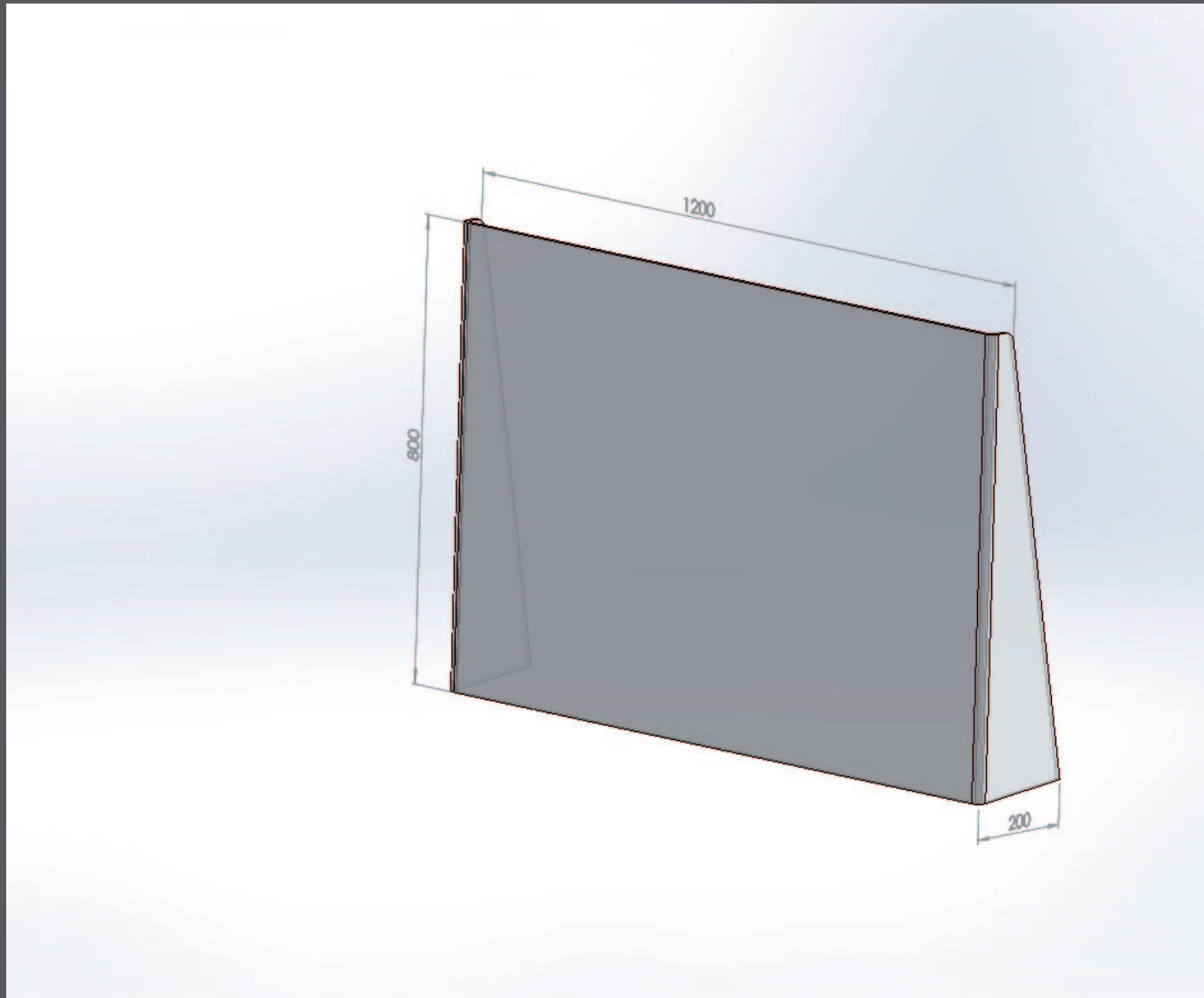

„Variante 3“

Die Abmessungen der Schutzscheibe sind frei wählbar !

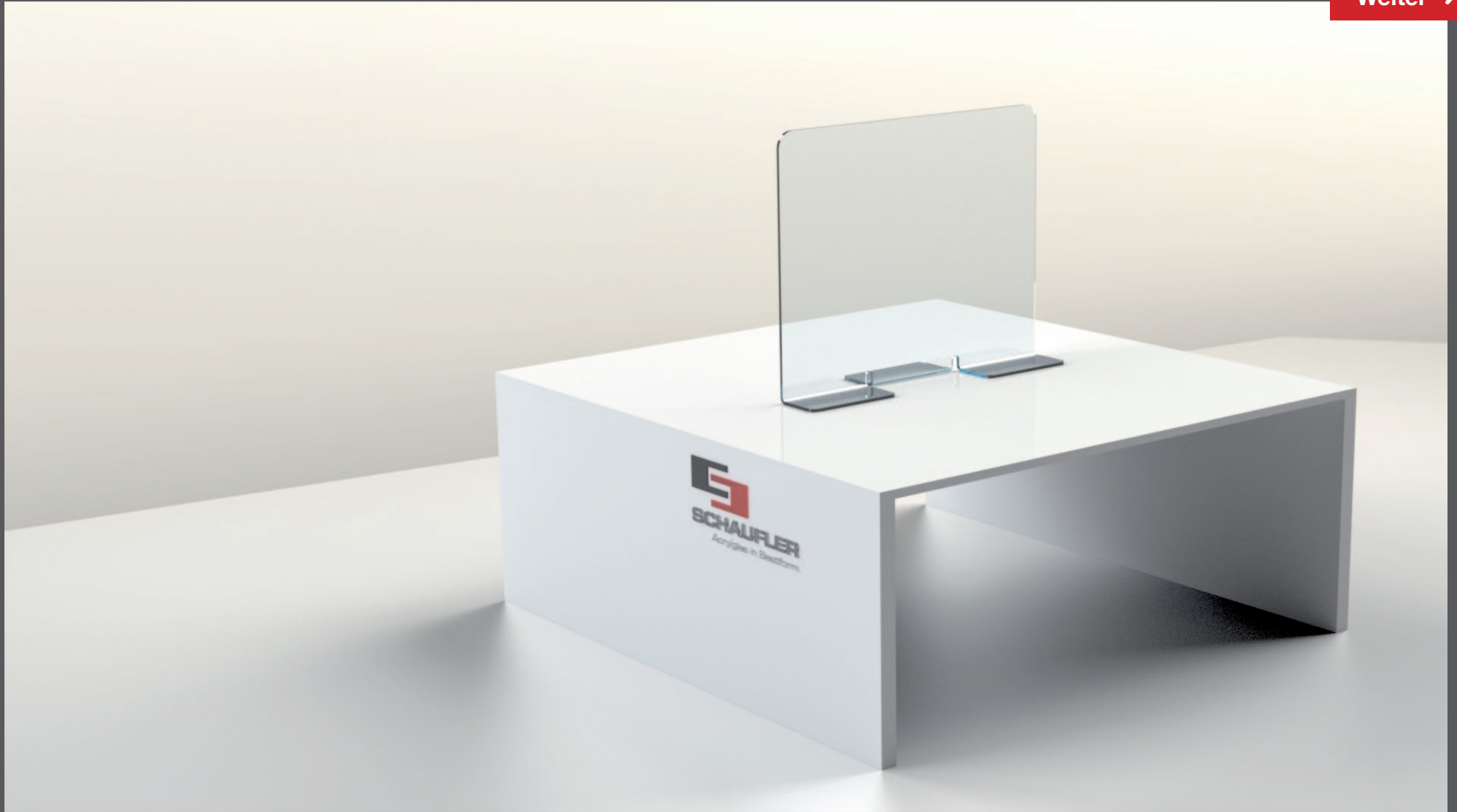

„Schreibtischtrenner Version 1“



„Schreibtischtrenner Version 1“

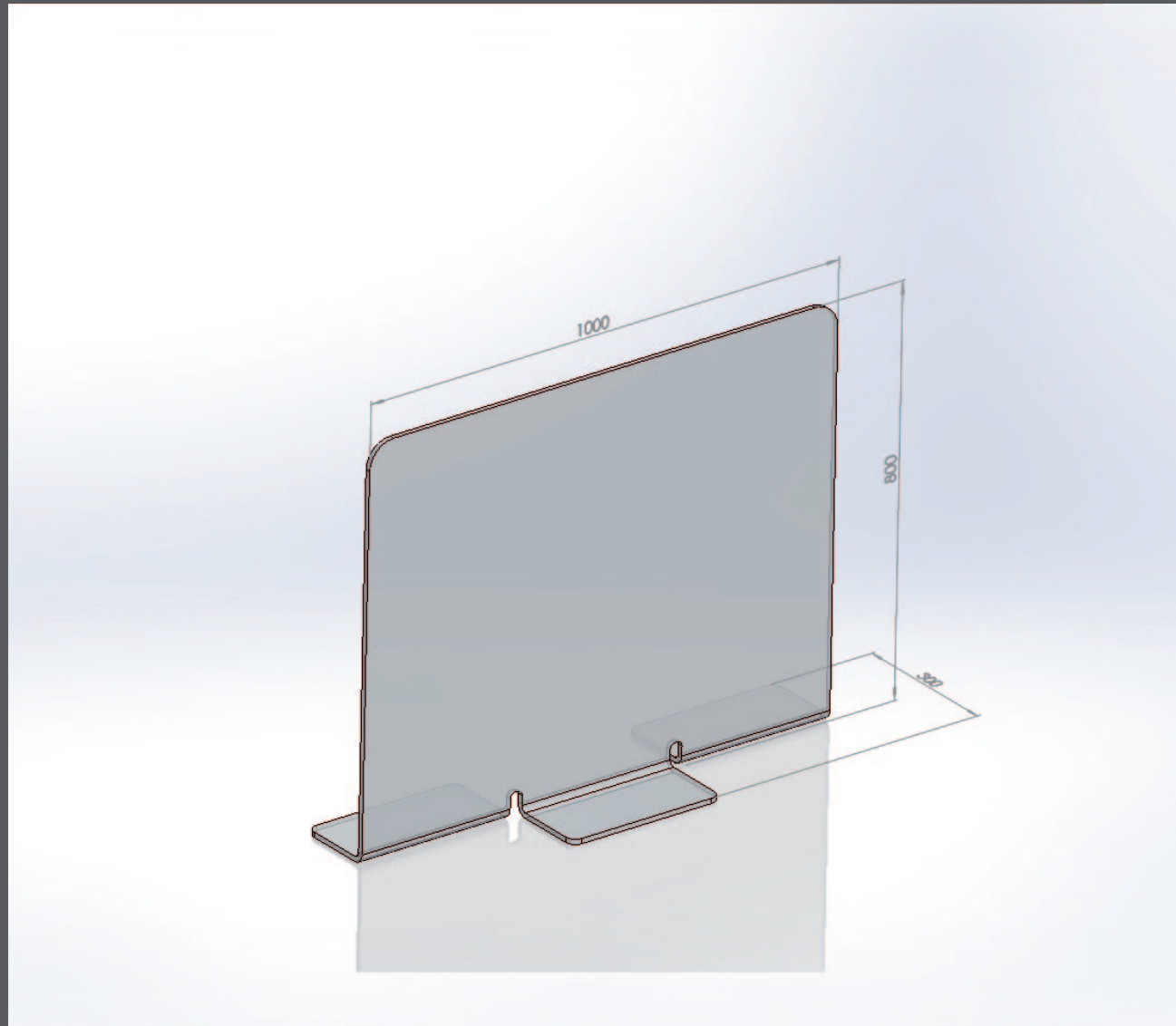

„Schreibtischtrenner Version 1“

Die Abmessungen der Schutzscheibe sind frei wählbar!

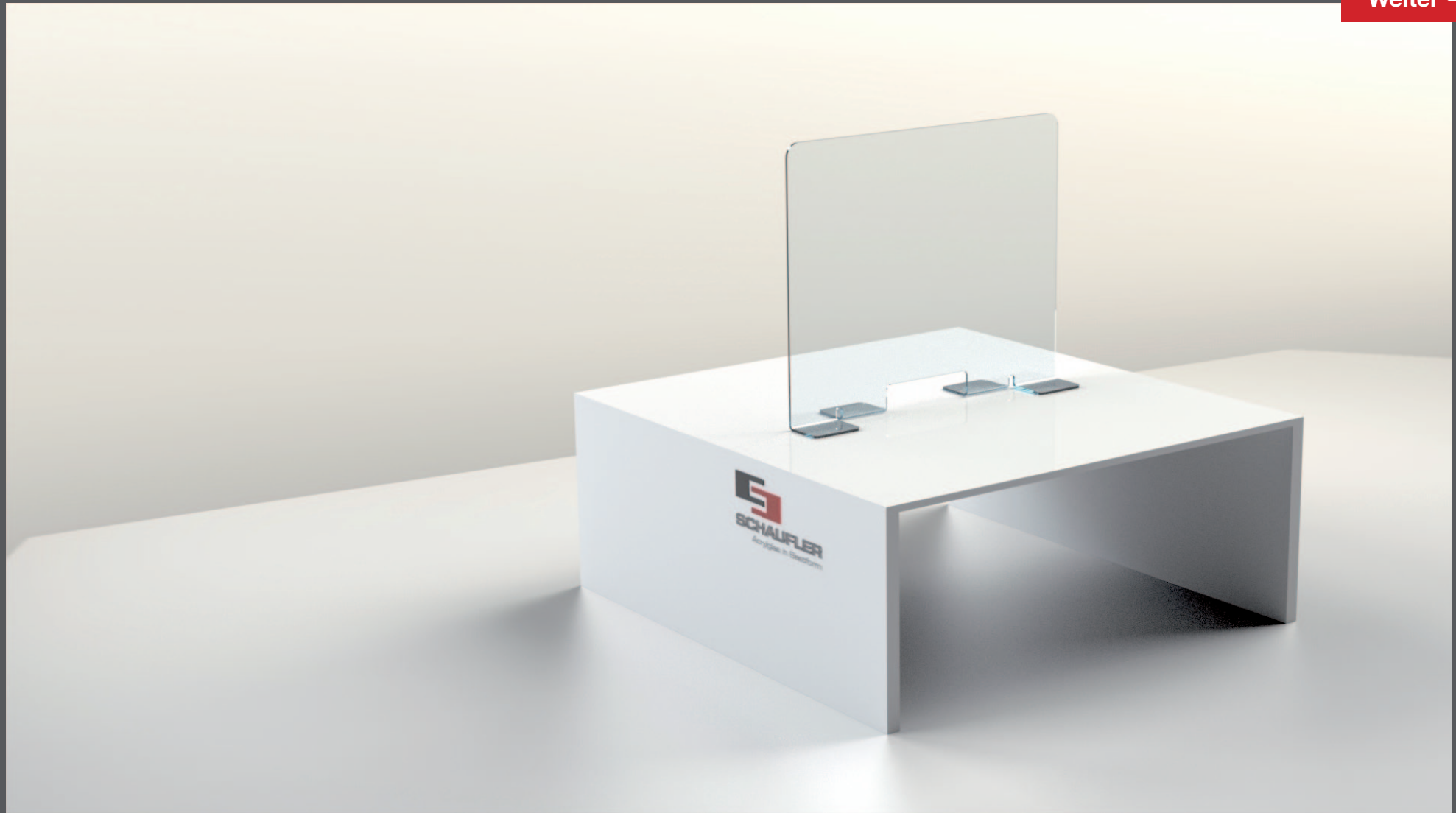

„Schreibtischtrenner Version 2“

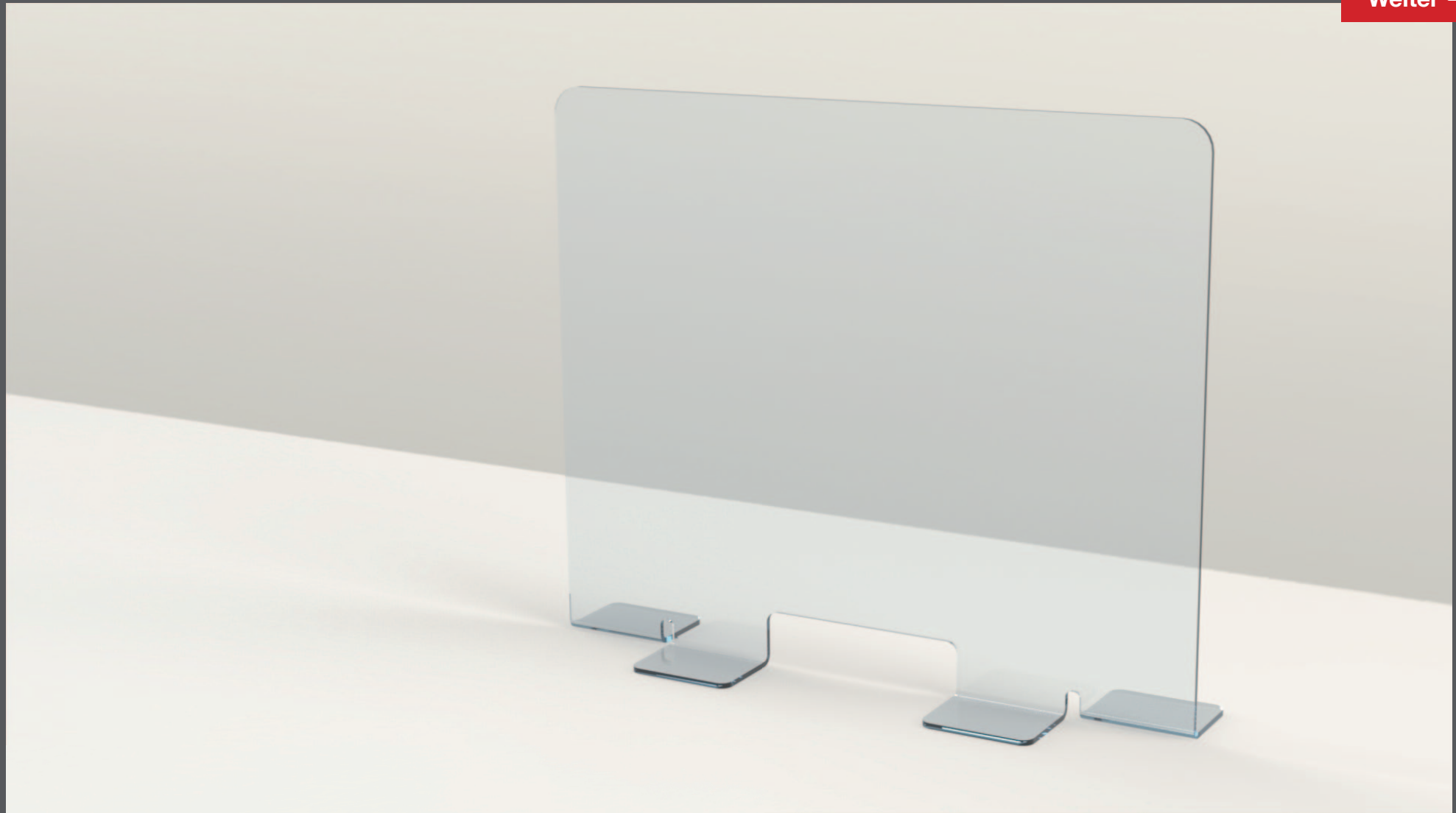

„Schreibtischtrenner Version 2“

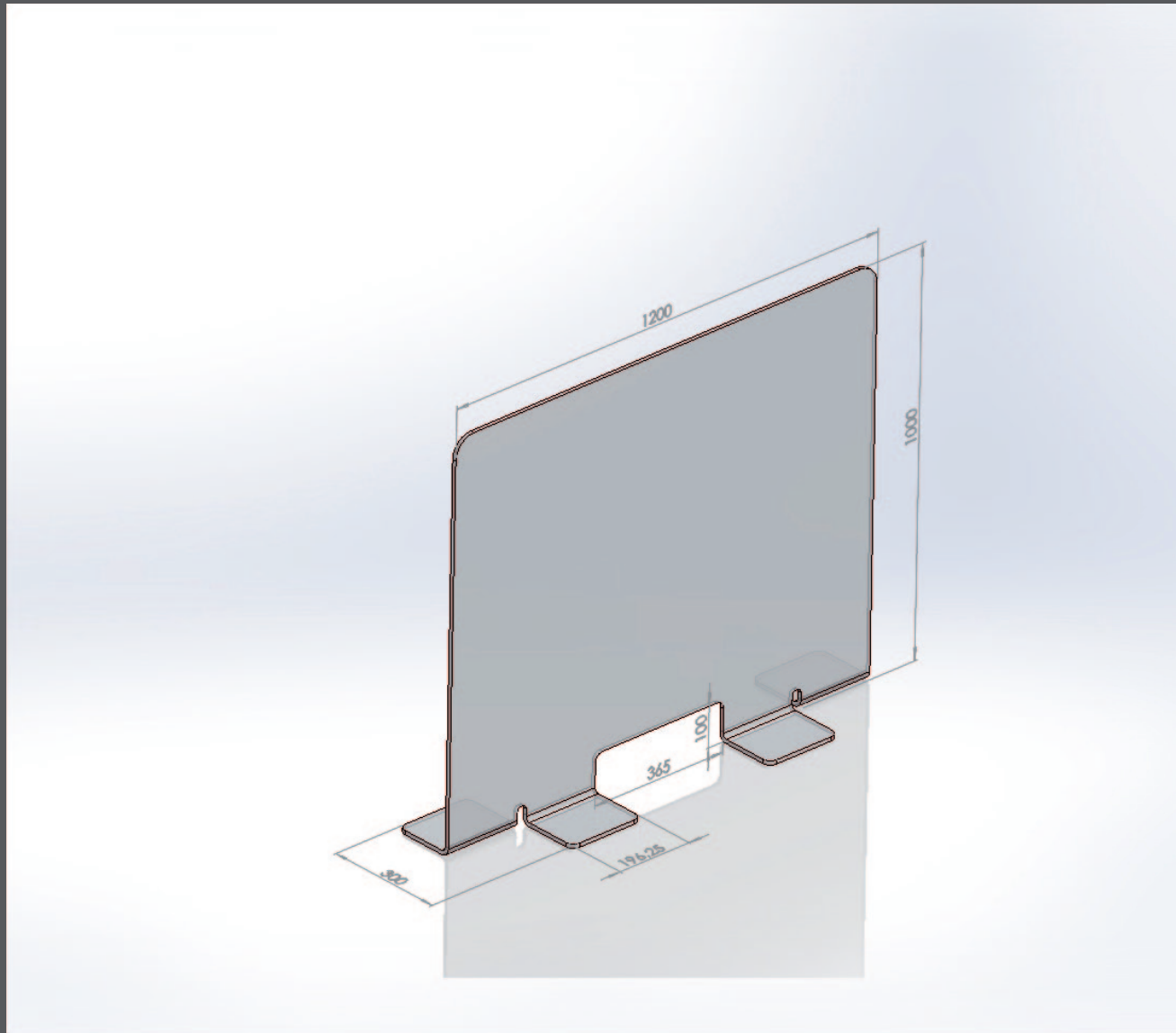

„Schreibtischtrenner Version 2“

Die Abmessungen der Schutzscheibe sind frei wählbar!

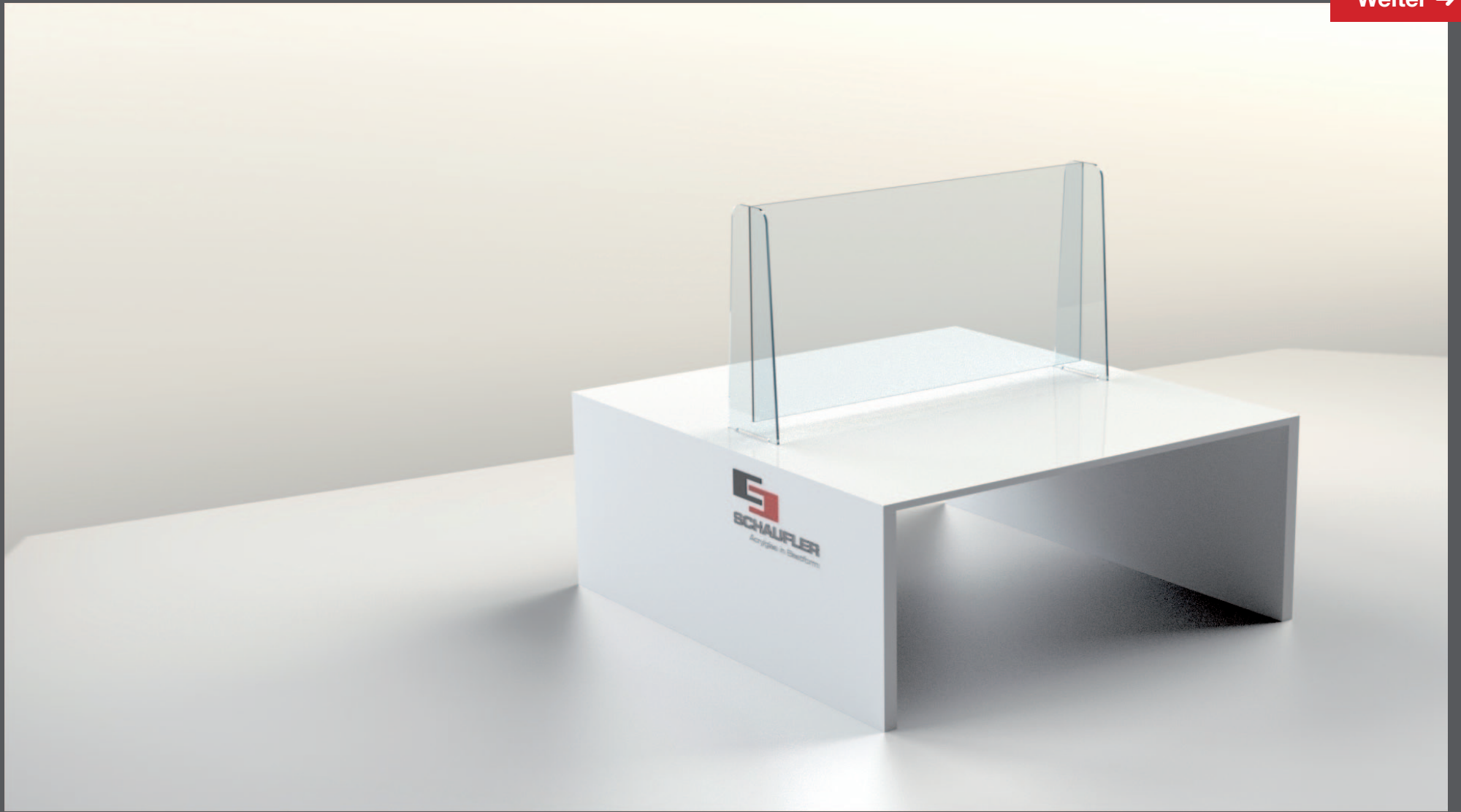

„Schreibtischtrenner Version 3“

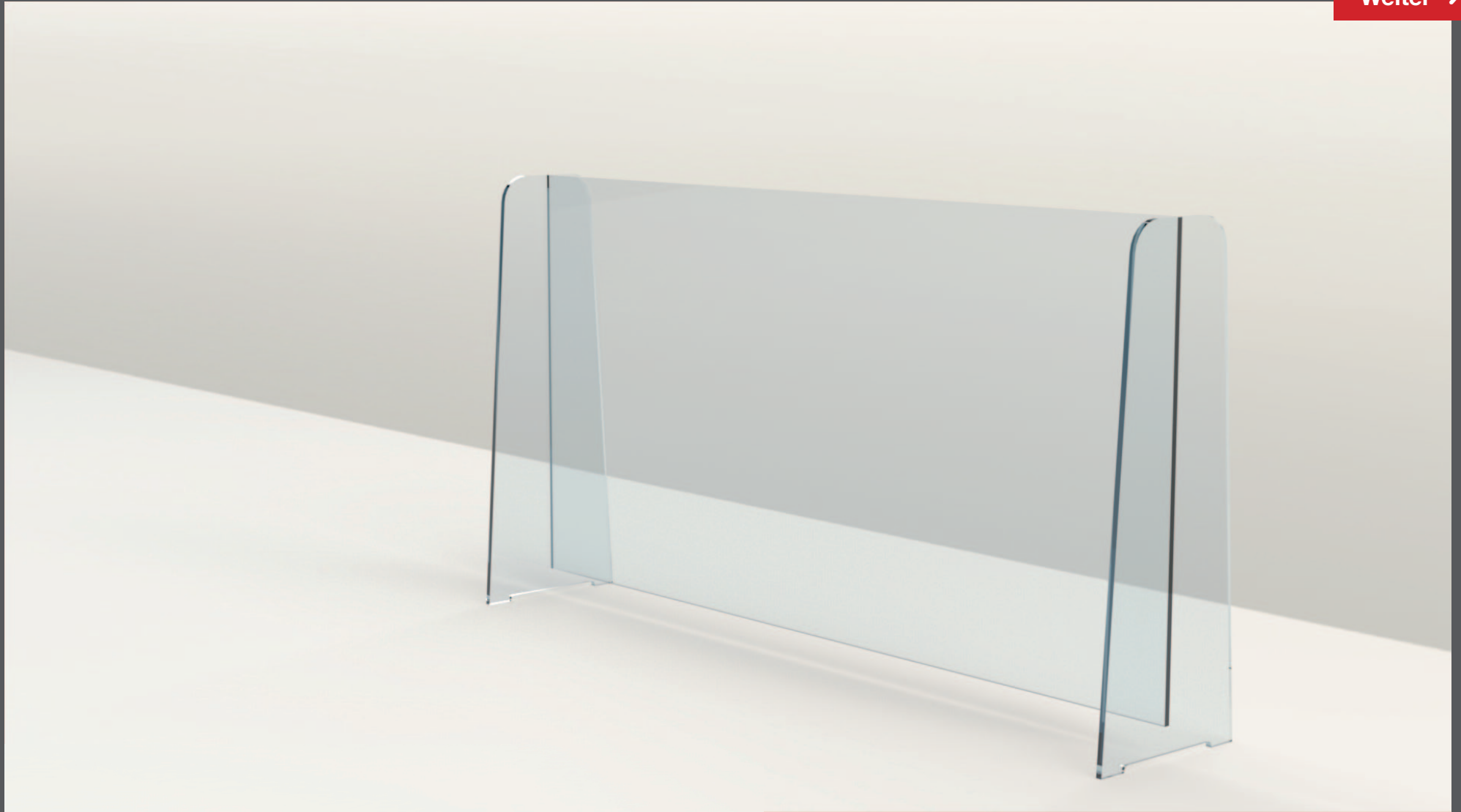

„Schreibtischtrenner Version 3“

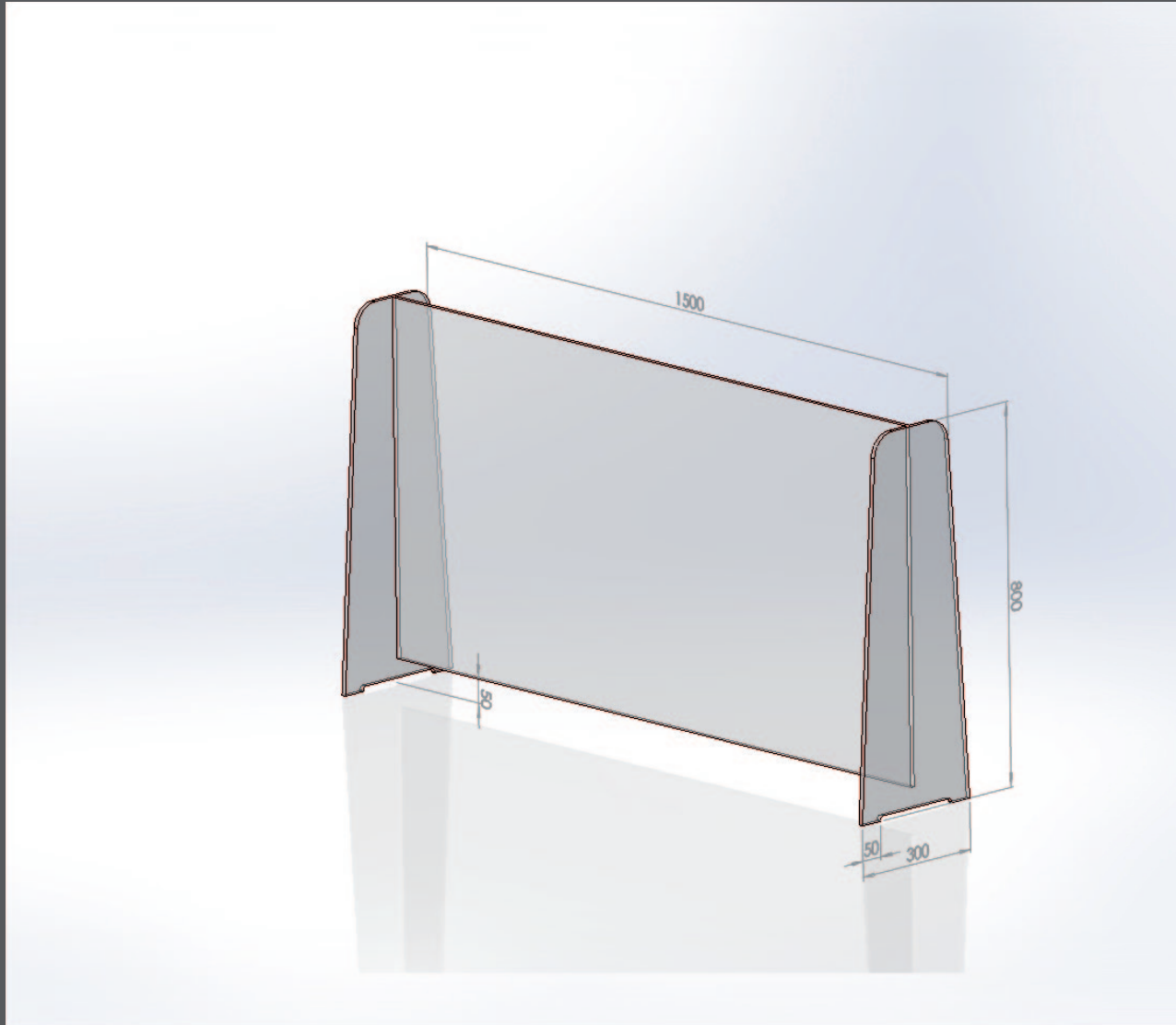

„Schreibtischtrenner Version 3“

Die Abmessungen der Schutzscheibe sind frei wählbar!

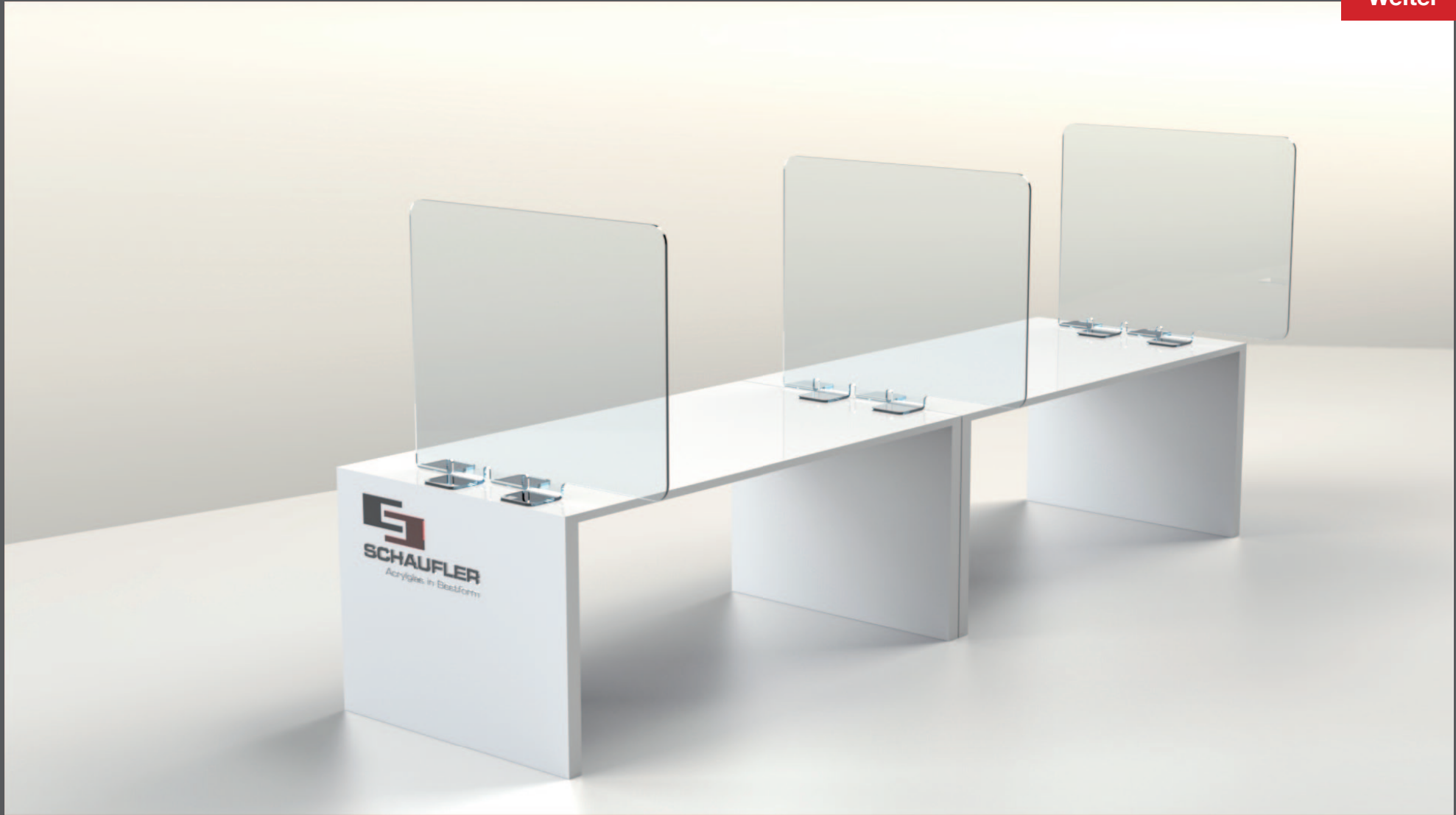

„Arbeitsplatztrenner“



„Arbeitsplatztrenner“

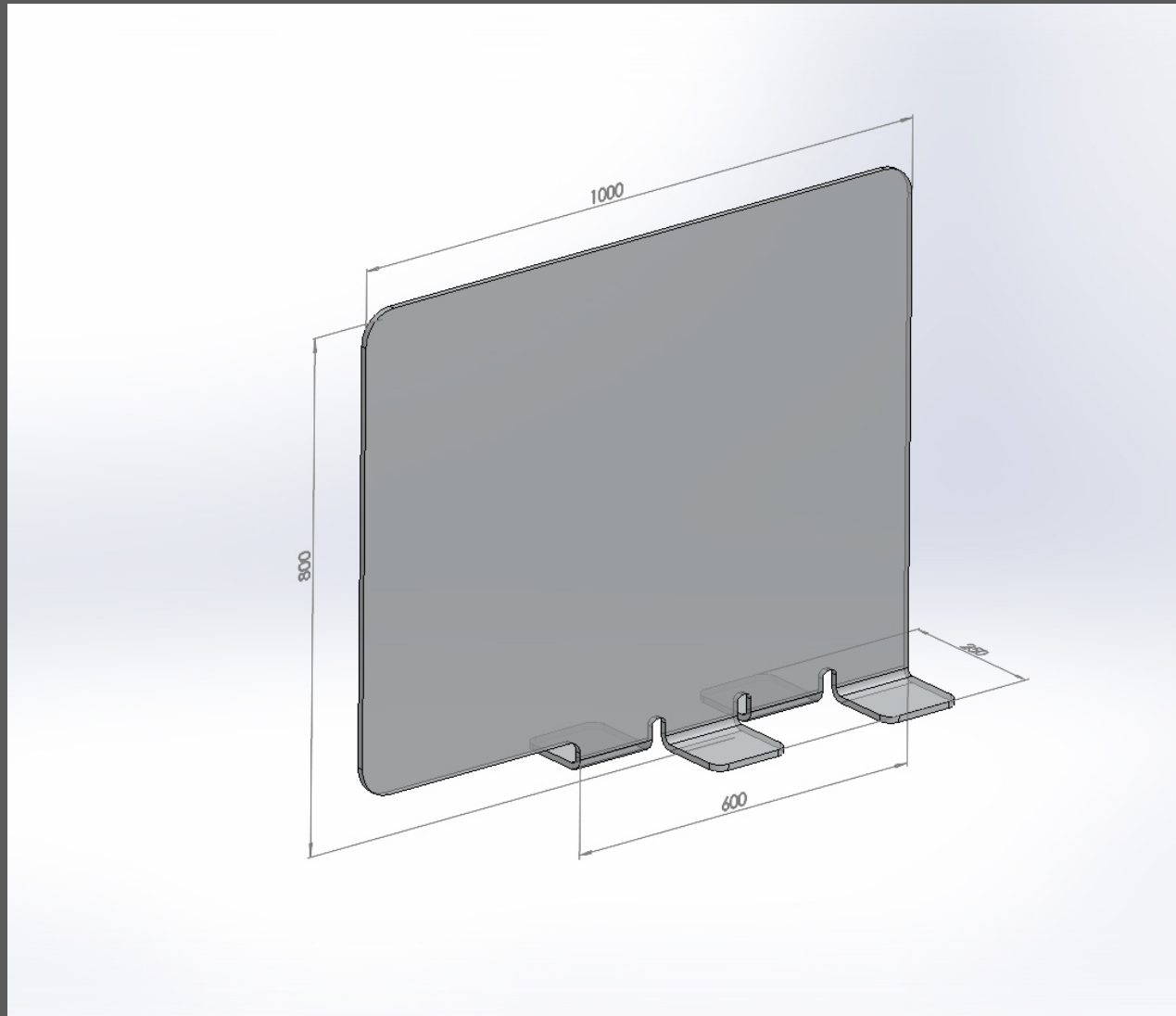

„Arbeitsplatztrenner“

Die Abmessungen der Schutzscheibe sind frei wählbar!

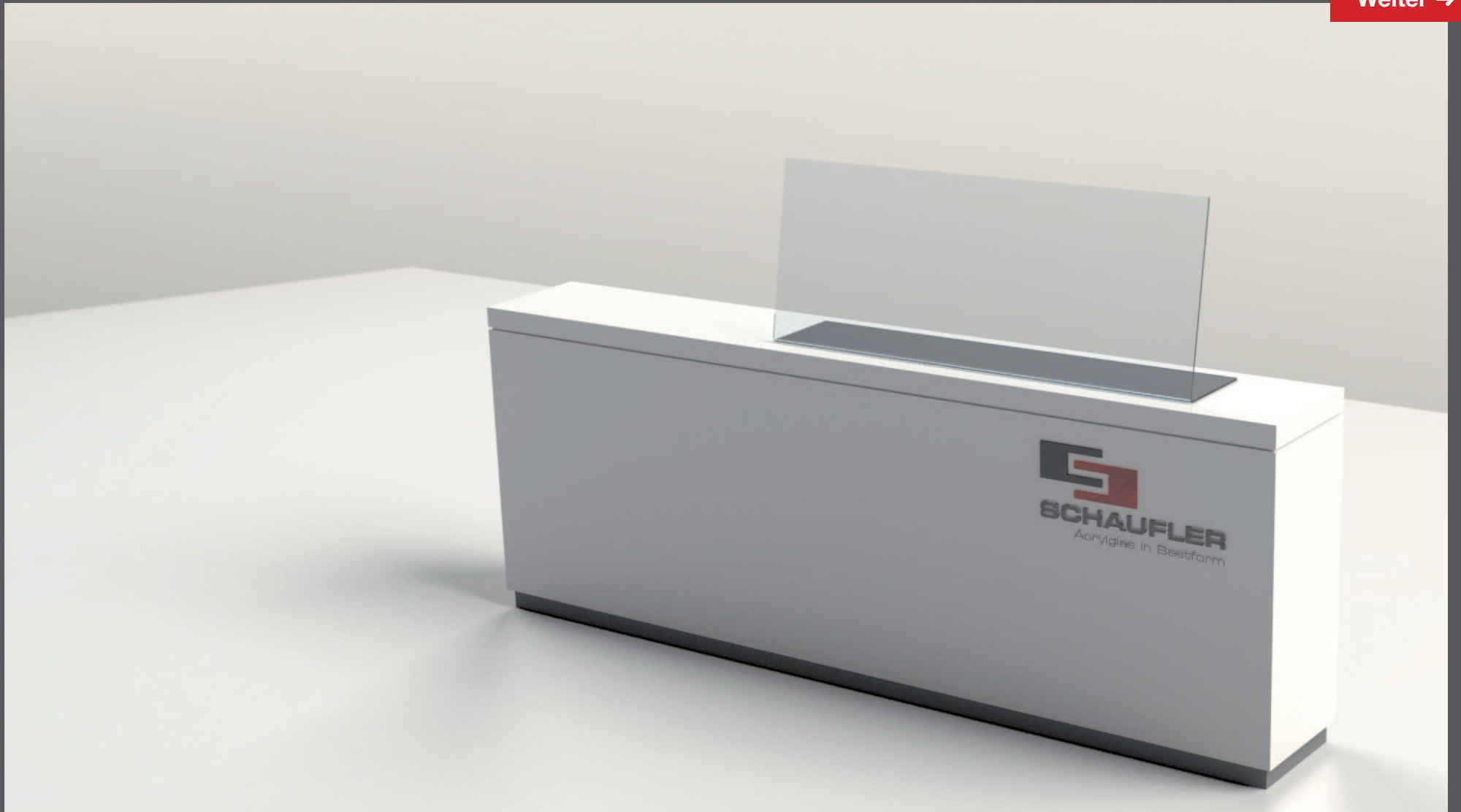

„Winkelteil“

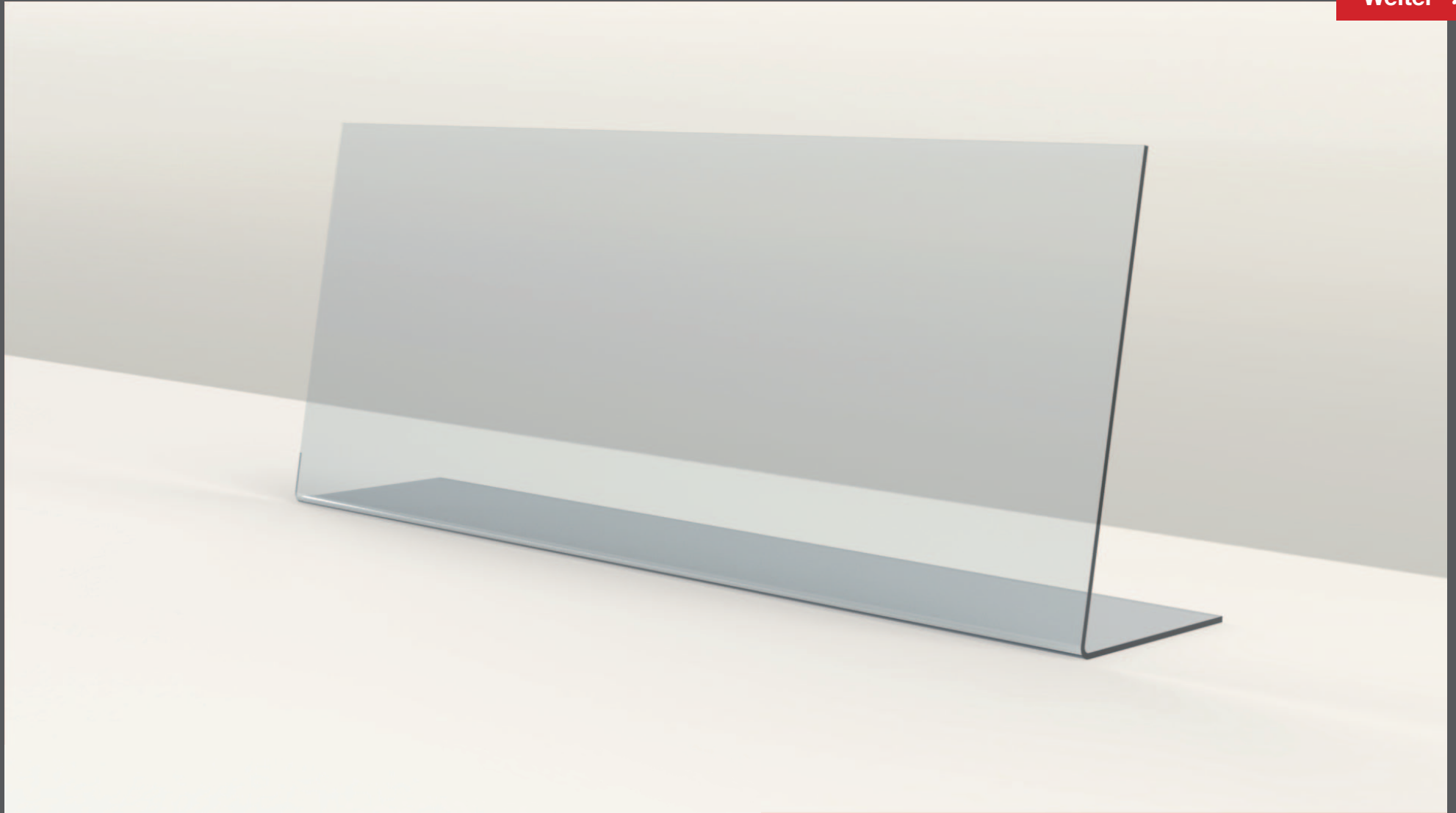

„Winkelteil“

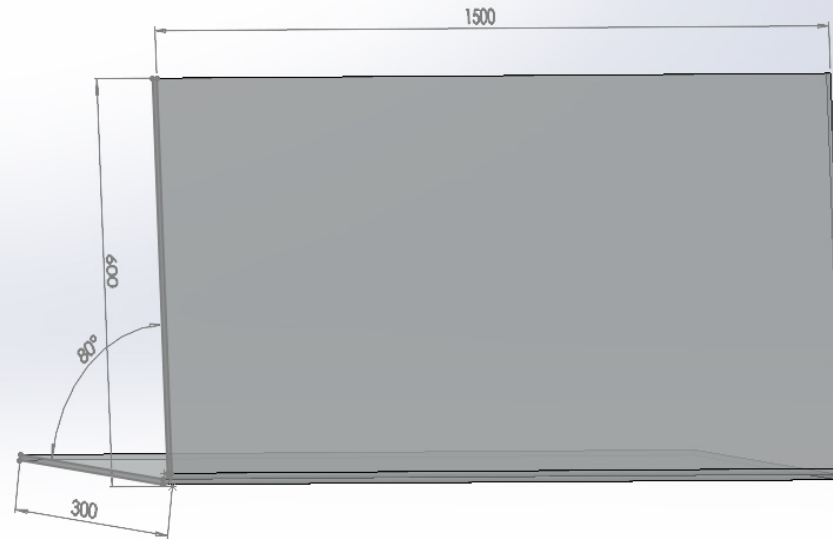

„Winkelteil“

Die Abmessungen der Schutzscheibe sind frei wählbar!

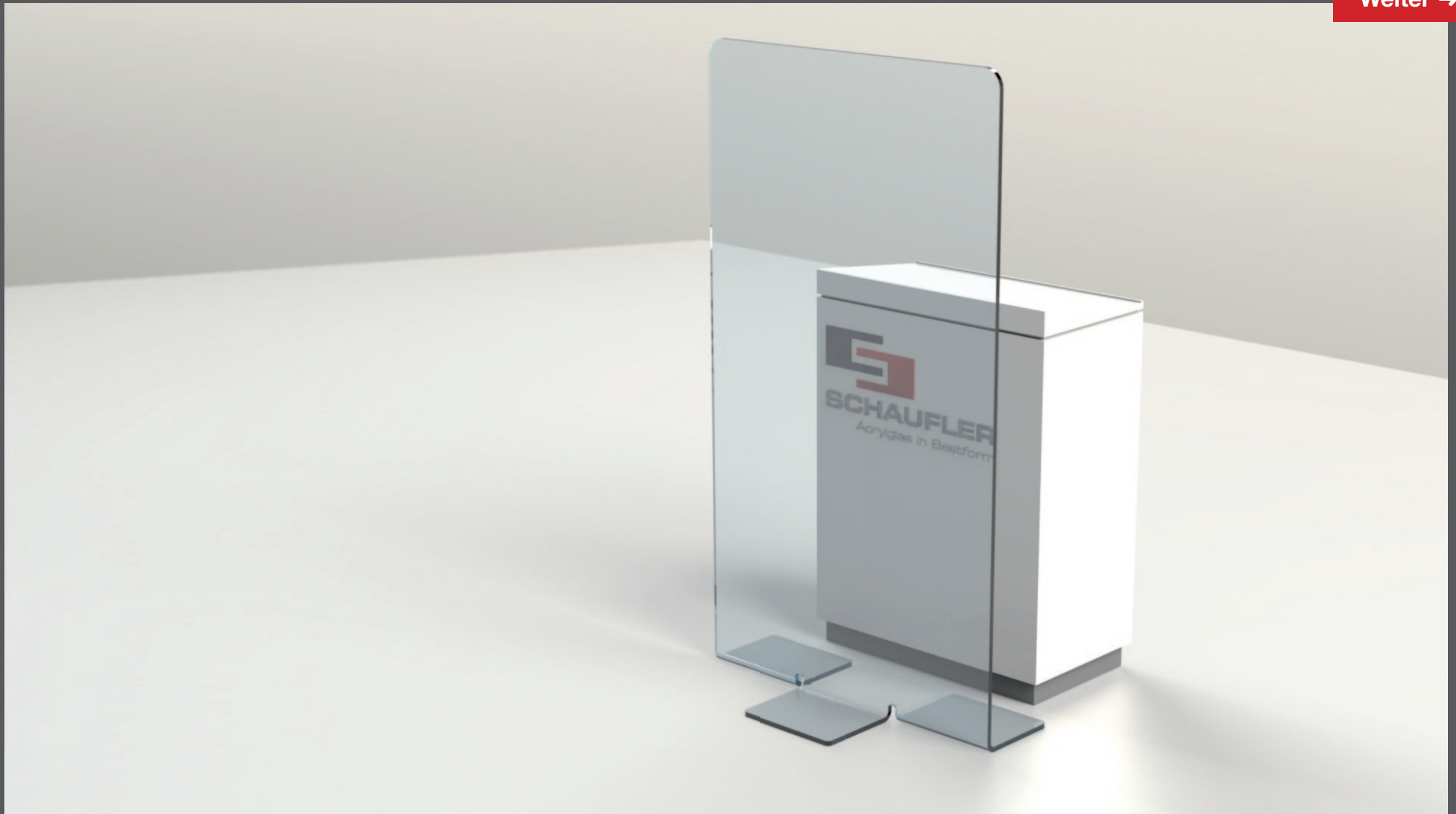

„Schutzscheibe hoch“



„Schutzscheibe hoch“



„Schutzscheibe hoch“



„Schutzscheibe hoch“

Die Abmessungen der Schutzscheibe sind frei wählbar!

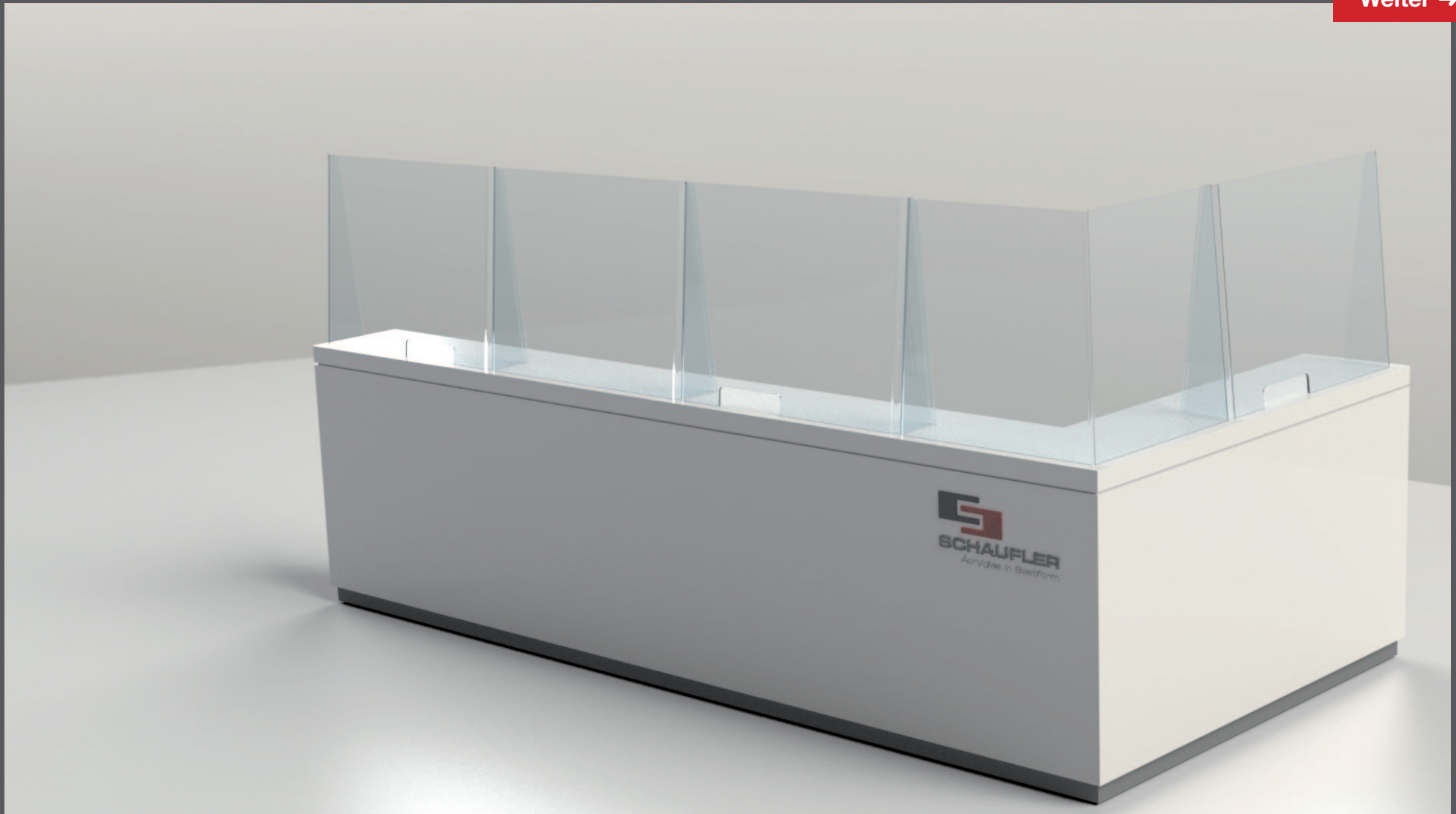

„Theken Eckvariante“

Die Abmessungen der Schutzscheibe sind frei wählbar!

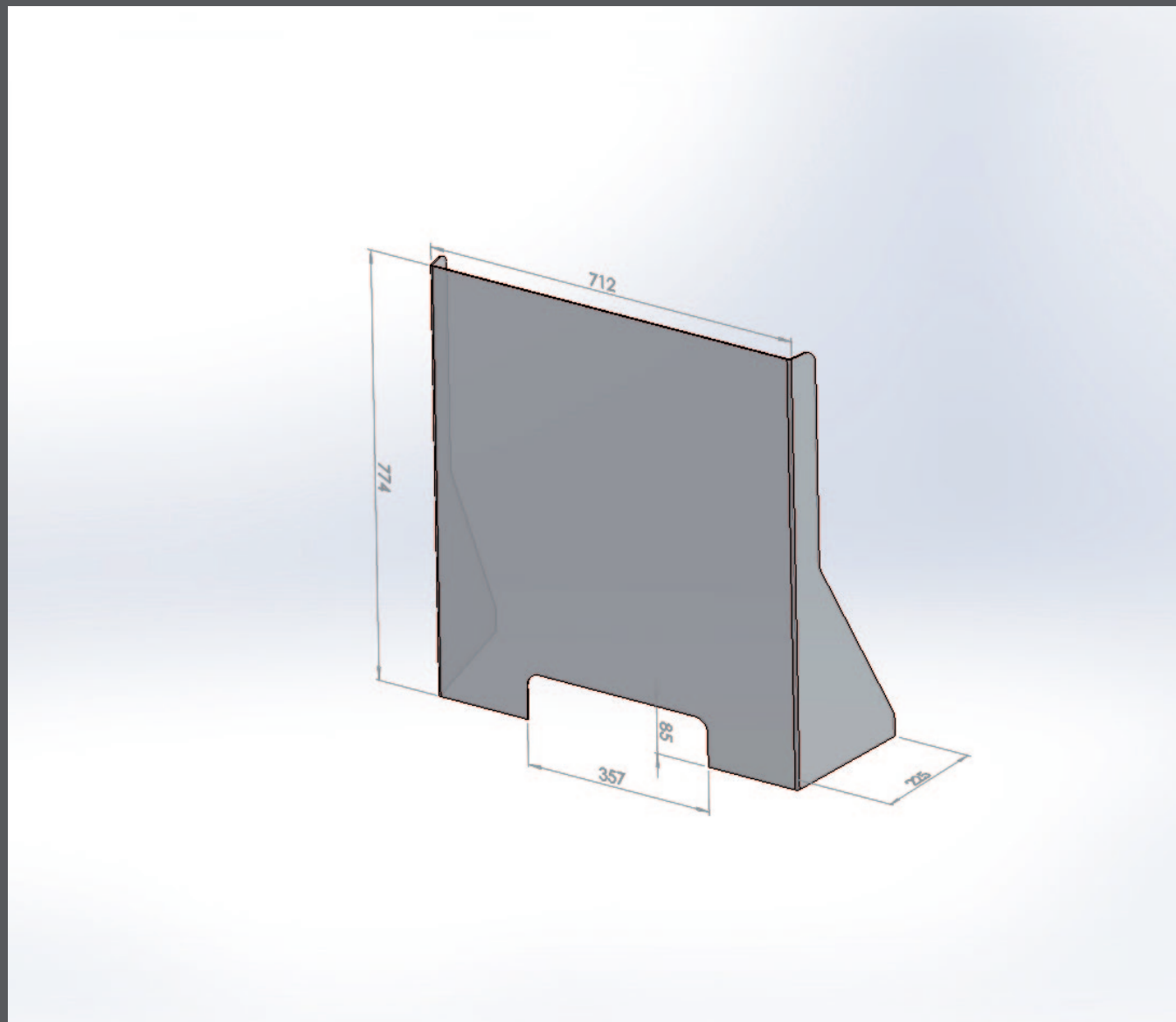

„Schutzscheibe LB“ aus 3mm Polycarbonat Stückpreis: 50,--€ zzgl. MwSt.

Abweichende Maße **nicht** möglich!